

请注意!



机柜或者服务器机箱、导轨可能造成划伤!
在正在使用的机柜中安装新服务器时, 请谨防触电!



PN

- 安装4U或更大机型时, 至少需要4个人或辅助机械。
- 安装时请注意不要阻塞服务器上的通风孔, 尤其是服务器前、后部的通风孔。
- 请在使用之前将服务器外壳上的保护膜撕去。
- 服务器的前、后部需至少留出15厘米空间, 以便于系统散热。
- 没有安装设备的机柜位置, 请始终安装挡风盲板, 以确保服务器获得足够的气流, 并避免机房气流紊乱。
- 服务器是高功耗电器, 只能安装在带有通风孔的专用机柜, 或者专业水冷机柜中, 以免过热造成系统失效。
- 如果要安装多台设备, 请先从机柜靠下的空位开始, 并将较重的设备安装在机柜下部。
- 请注意机柜的承重、供电及散热能力, 切勿安装超出机柜承载能力的设备。
- 为了便于使用服务器前、后部的接口, 并便于布线, 服务器前部与机柜前门内侧之间至少留出70毫米、后部与机柜后门内侧之间至少留出150毫米距离。

机架式服务器 上架安装指南 V1.0

15kg



安装超过15千克的设备时, 至少需要2个人!

30kg



安装超过30千克的设备时, 至少需要3个人!

50kg



安装超过50千克的设备时, 至少需要4个人!

安装导轨

1 取出左侧导轨，将2颗M5圆头螺丝锁附在导轨前端螺孔，锁附位置如图所示。

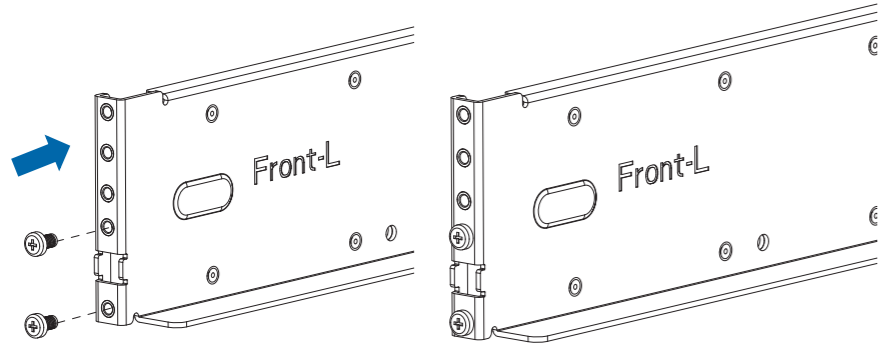

2 确定导轨在机柜上的安装位置，将导轨前端安装的定位螺丝插入机柜定位孔。

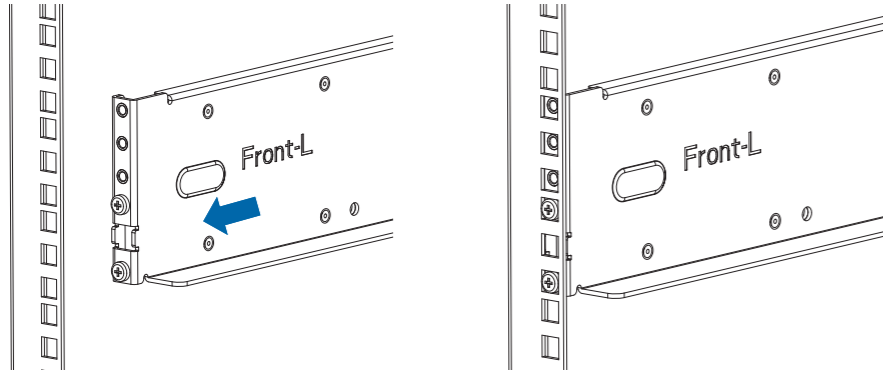

3 重复步骤1,2,3的安装方法，将导轨后端安装在机柜指定位置。

⚠ 注意：导轨前后端安装位置保持水平。

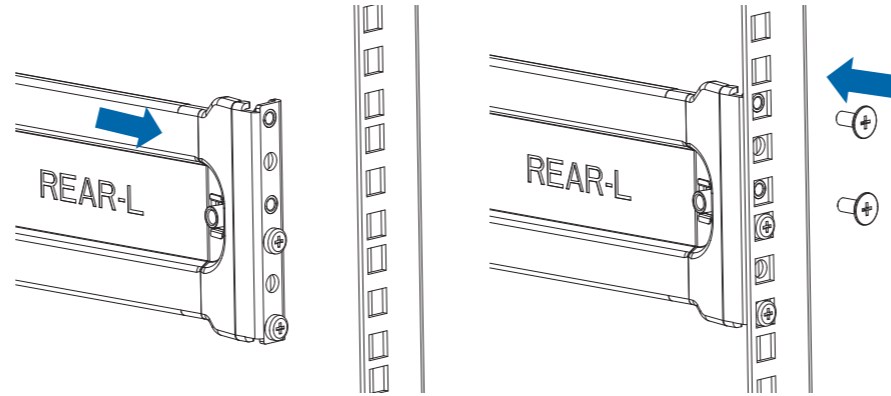

4 取两颗M5平头螺丝，将导轨前端锁附在机柜指定位置。

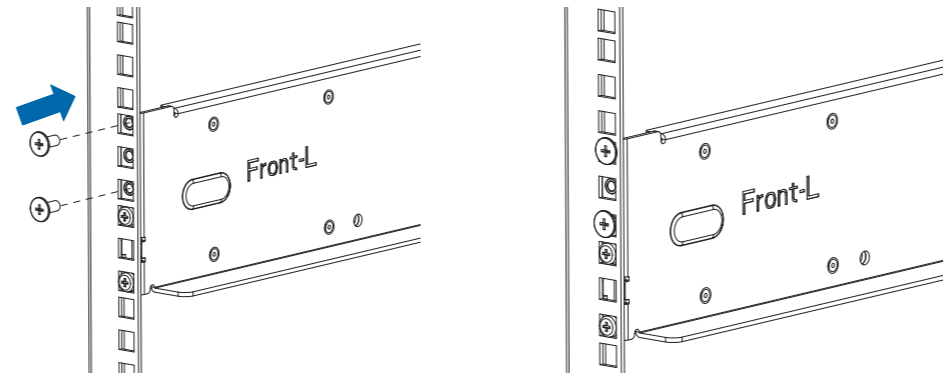

5 根据机箱高度确认后置挡片安装位置，分别安装活动螺母，挡片，锁附螺丝。

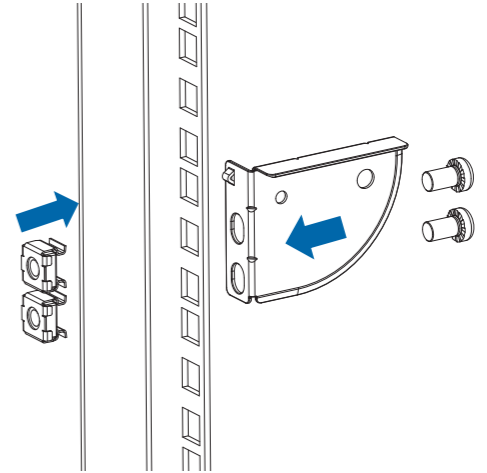

6 右侧导轨安装方法与左侧导轨相同，重复步骤1~5，完成安装。

⚠ 注意：保证两侧导轨位于同一水平面，两侧后置挡片位于同一水平面。

7 将服务器对准导轨位置，缓慢推入，完成上架操作。

